

Orden vigente hasta el 30/06/2024 para presentar con su firma en Oficialia Mayor.

OK



SAACGNet

Sírvase surtir lo siguiente para:
3073 FODESEM

30732317039250101 ESTIMACIÓN 2317039 1A. ETAPA PISTA ARRANCONES
COMPL. GÓMEZ MORÍN

511 PAVIMENTOS DE LA LAGUNA S.A. DE C.V.

2604 Comprometido FODESEM 2023

Orden de Compra
Folio: 001494
Captura 16/02/2024 12:46:47
COPIA
<i>-11467-</i>

Ing. Oscar Daniel Cota Kelly

Cantidad	Unidad	Artículo	P. Unitario	Total
1.00	Pieza	Estimación No. 8 Tipo "C"	\$196,409.21	\$196,409.21
<i>Estimación No. 8 Tipo "C" Contrato MC-2317039-LP-2023</i>			TOTAL:	\$196,409.21

30731494

Oscar Cota Kelly
Ing. Oscar Daniel Cota Kelly

AUTORIZADO
16/02/2024 ??:??
PRESIDENCIA MUNICIPAL
CUAUHTÉMOC
RECURSOS MATERIALES

[Signature]
Por el departamento de Recursos Materiales
LIC. HEIDI PRISCILA ORTIZ URIBE

RECIBIDO
[Signature] 20 FEB 2024
10:50
RECURSOS MATERIALES
MUNICIPIO DE CUAUHTÉMOC

Orden vigente hasta el 30/06/2024 para presentar con su firma en Oficialia Mayor.



SAACGNet

**Sírvase surtir lo siguiente para:
3073 FODESEM**

307323170390028 RETENCIONES CICAC 1% 2317039 1A. ETAPA PISTA
ARRANCONES COMPL. GÓMEZ MORÍN

391 COLEGIO DE INGENIEROS CIVILES Y ARQUITECTOS D

2604 Comprometido FODESEM 2023

Orden de Compra

Folio: **001495**

Captura

16/02/2024 12:46:47

COPIA

0

Ing. Oscar Daniel Cota Kelly

Cantidad	Unidad	Artículo	P. Unitario	Total
1.00	Pieza	Retención CICAC 0.1%	\$242.78	\$242.78
Retención CICAC 0.1% Estimación No. 8 Tipo "C" Contrato MC-2317039-LP-2023			TOTAL:	\$242.78

30731495

Oscar Cota Kelly
AUTORIZADO
 16/02/2024 ??:??
 Ing. Oscar Daniel Cota Kelly
 PRESIDENCIA MUNICIPAL
 CUAUHTÉMOC
 RECURSOS MATERIALES

[Signature]
 Por el departamento de Recursos Materiales
 LIC. HEIDI PRISCILA ORTIZ URIBE

RECIBIDO
 20 FEB 2024
 10:50
 RECURSOS MATERIALES
 MUNICIPIO DE CUAUHTÉMOC

Orden vigente hasta el 30/06/2024 para presentar con su firma en Oficialia Mayor.



SAACGNet

Sírvase surtir lo siguiente para:

3073 FODESEM

307323170390029 RETENCIONES DIF 2% 2317039 1A. ETAPA PISTA
ARRANCONES COMPL. GÓMEZ MORÍN

390 SISTEMA PARA EL DESARROLLO INTEGRAL DE LA FA

2604 Comprometido FODESEM 2023

Orden de Compra

Folio: **001496**

Captura

16/02/2024 12:46:47

COPIA

0

Ing. Oscar Daniel Cota Kelly

Cantidad	Unidad	Artículo	P. Unitario	Total
1.00	Pieza	Retención DIF 0.2%	\$485.56	\$485.56
Retención DIF 0.2% Estimación No. 8 Tipo "C" Contrato MC-2317039-LP-2023			TOTAL:	\$485.56

30731496

Oscar Cota Kelly
AUTORIZADO

16/02/2024 ??:??

Ing. Oscar Daniel Cota Kelly

PRESIDENCIA MUNICIPAL
CUAUHTÉMOC
RECURSOS MATERIALES

[Signature]
Por el departamento de Recursos Materiales
LIC. HEIDI PRISCILA ORTIZ URIBE

RECIBIDO

[Signature]
20 FEB 2024
10:50
RECURSOS MATERIALES
MUNICIPIO DE CUAUHTÉMOC



Usr: GUBEROBRAS1
Rep: rptPoliza

MUNICIPIO DE CUAUHEMOC
ESTADO DE CHIHUAHUA
Póliza: P01971 Del 15/02/2024

Fecha y hora de Impresión | 16/feb./2024 12:33 p. m.
Página | 1

Concepto: 8895 - Obra Pública : 2317039 - Primera etapa de la pista de arrancones en complejo Gomez Morin en c. GD Folio: 477

No	Cuenta	Descripción de la cuenta	Cargo	Abono	Concepto del movimiento
0001	8250-2604-2K0106-3071-6121-2	Edificación no habitacional G. Capital	\$281,625.06		FF:2604, GD Folio: 477
0002	8240-2604-2K0106-3071-6121-2	Edificación no habitacional G. Capital		\$281,625.06	FF:2604, GD Folio: 477
0003	1235-2-6121	Edificación no habitacional	\$281,625.06		FF:2604, GD Folio: 477
0004	2113-001879	PAVIMENTOS DE LA LAGUNA, SA		✓ \$281,625.06	FF:2604, GD Folio: 477
Sumas iguales =>			<u>563,250.12</u>	<u>563,250.12</u>	

RECIBIDO

20 FEB 2024

RECURSOS MATERIALES
MUNICIPIO DE CUAUHEMOC

Folio :
 Fecha :

Factura / Referencia :
 Status :

Obra Publica : 2317039 - Primera etapa de la pista de arrancones en complejo Gomez Morin en cd. Cuauhtémoc, Chihuahua

Comentarios : 2317039 Estimación No. 8 Tipo "C" Contrato MC-2317039-LP-2023

Orden	Concepto Id	Concepto	Importe Contratado	Avance Acumulado	% Acumulado	Importe Avance	% Avance	Comentarios
1	25	PISTA DE ARRANCONES	8,716,293.11	0.00	0.00	281,625.06	3.23	2317039 Est. 8-C

Importe total del Avance:

Porcentaje Avance: %

Oscar Gonzalez

Emisor	
PAVIMENTOS DE LA LAGUNA	
PLA520109Q36	
Régimen: 601(General de Ley Personas Morales)	

Receptor	
MUNICIPIO DE CUAUHEMOC	
MCU270101TK7	C.P.:31500
Uso CFDI: I01(Construcciones)	
Régimen: 601(General de Ley Personas Morales)	

Folio Fiscal (UUID)	
7C3EB9F3-CB57-7540-9824-D10F10FF32A6	
Método de Pago	FACTURA
PPD (Pago en parcialidades o diferido)	_ 8895
Condiciones de Pago	Lugar de Expedición
	31136
Forma de Pago	Fecha
99(Por definir)	2024-02-14T11:08:19
Confirmación	Tipo de Relación
Exportación	Tipo de Comprobante
01(No aplica)	I(Ingreso)

CLAVE P/S	No. De Identificación	Cve. Unidad	Obj. Impuesto	Unidad	Cantidad	P.Unitario	Descuento	Importe
72141000	CUAUHEMOC	ACT	02	ACTIVIDAD	1.00	\$ 169,946.17		\$ 169,946.17
PRIMERA ETAPA DE PISTA DE ARRANCONES EN COMPLEJO GOMEZ MORIN EN CD. CUAUHEMOC CHIHUAHUA ESTIMACION NUMERO 8C SEGÚN CONTRATO NUM. MC-2317039-LP-2023 ALCANCE DE LA ESTIMACION: \$242,780.23 AMORTIZACION DEL ANTICIPO: \$ 72,834.06 RETENCIONES PACTADAS EN CONTRATO D.I.F. DEL 0.2% \$ 485.56 C.I.C.A.C. DEL 0.1% \$ 242.78 DER. INSP. Y VIGILANCIA DEL 0.5% \$ - SUMA: \$ 728.34 NETO A RECIBIR: \$ 196,409.21								

		Total con Letra: CIENTO NOVENTA Y SIETE MIL CIENTO TREINTA Y SIETE PESOS 56/100.-MXN Tipo de Cambio: 1	SubTotal \$ 169,946.17 IVA 0.16% \$ 27,191.39
		Total \$ 197,137.56	

Sello digital del Emisor:
 SAjDyIPDh7XaLJNjZINxaOJ8llqT8LKQzDOKKIC/qhganYFGvUoLnpTWyQhdMqQbxQ/+Ju0Oxsxo5lwyDpSP+u5PS4U4x7WBWtoKxxsWqr8GnK0r1/D2AzSwU6y0ss3TEJ1/4QsFtDWMpKIuJ2QVXxCeraxs9d782cbcv9/YMVAUzsnEfJWtqYzJcnxmaKe3hgOf3D0mc05yHoG9sQi3Q85j8elvnACzEq6YTwnTnTirRTZmdgzq2hJNmNjcvBGVluEVsrC6+xndYoCbxglg8PJabUTKtIPE1cRiFprdOvHs1n4quUG+r6Q4VxtLcTKU4qDGRI2dHwnlbDuAJpw==

Sello digital del SAT:
 SJU4o1ileDhRQVw/MP0lkr+0I2ZKHMxRik3LLHnr6vbQc9MA1b9pwsxiWTunjeTLb0Lsd4SQSL1zjL/lkdipVND9s+BjUSm9yp9zgVWI463ohEFwi3pVmP/CFgHEGzThPYufkL7hcaDXCgrND/RyIqTTS2ZDmgrpDuu7vcM2GYL17o1JgJqNoMDPG3j1N6Qc01TIOEEYlw9mDckmEraVLgqx/y15BFVpnOdmTqeD4EVQLWkg/NcNL7Ew+PHn7X17XrwiPRIBnHxIYJstpp8OHgz5Xe73XveF8DpJR8KhrCvORa8thOsZt5qzp0ODrbU1vpTF0UAr60bv/N5uZEPQ==

Cadena Original del Complemento de Certificación del SAT:
 ||1.1|7C3EB9F3-CB57-7540-9824-D10F10FF32A6|2024-02-14T12:09:11|SCD110105654|SAjDyIPDh7XaLJNjZINxaOJ8llqT8LKQzDOKKIC/qhganYFGvUoLnpTWyQhdMqQbxQ/+Ju0Oxsxo5lwyDpSP+u5PS4U4x7WBWtoKxxsWqr8GnK0r1/D2AzSwU6y0ss3TEJ1/4QsFtDWMpKIuJ2QVXxCeraxs9d782cbcv9/YMVAUzsnEfJWtqYzJcnxmaKe3hgOf3D0mc05yHoG9sQi3Q85j8elvnACzEq6YTwnTnTirRTZmdgzq2hJNmNjcvBGVluEVsrC6+xndYoCbxglg8PJabUTKtIPE1cRiFprdOvHs1n4quUG+r6Q4VxtLcTKU4qDGRI2dHwnlbDuAJpw==|00001000000702501858||

Certificado del Emisor: 00001000000505425365 **Fecha y Hora de Certificación:** 2024-02-14T12:09:11
Certificado SAT: 00001000000702501858 **Proveedor de Certificación:** SCD110105654

Verificación de comprobantes fiscales digitales por internet

RFC del emisor	Nombre o razón social del emisor	RFC del receptor	Nombre o razón social del receptor
PLA520109Q36	PAVIMENTOS DE LA LAGUNA	MCU270101TK7	MUNICIPIO DE CUAUHEMOC
Folio fiscal	Fecha de expedición	Fecha certificación SAT	PAC que certificó
7C3EB9F3-CB57-7540-9824-D10F10FF32A6	2024-02-14T11:08:19	2024-02-14T12:09:11	SCD110105654
Total del CFDI	Efecto del comprobante	Estado CFDI	Estatus de cancelación
\$197,137.56	Ingreso	Vigente	Cancelable sin aceptación

Imprimir

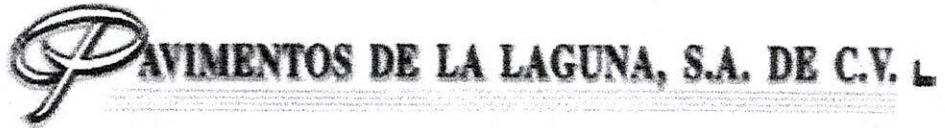
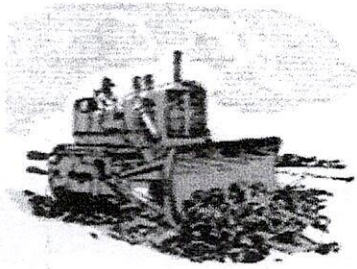

CHIHUAHUA, CHIH. 03 DE DICIEMBRE DE 2023

CONTROL PRESUPUESTAL

ANEXO ESTIMACION No. **8C** CON FACTURA CORRESPONDIENTE A LA OBRA DENOMINADA :
PRIMERA ETAPA DE PISTA DE ARRANCONES EN COMPLEJO GOMEZ MORIN EN CD. CUAUTEMOC CHIHUAHUA

DE LOS TRABAJOS EJECUTADOS DURANTE EL PERÍODO DE 03 DE NOVIEMBRE AL 02 DE
POR UN SALDO NETO FACTURADO C \$197,137.55 CON IVA INCLUIDO

ACOMPAÑADA DE LOS NÚMEROS GENERADORES, FOTOGRAFÍAS Y CROQUIS ASÍ COMO LA
DOCUMENTACIÓN QUE ACREDITA LA PROCEDENCIA DE SU PAGO; PARA SU REVISIÓN Y
AUTORIZACIÓN

ATENTAMENTE



PAVIMENTOS DE LA LAGUNA, S.A. DE C.V.
RECIBE

CONTROL PRESUPUESTAL

RESUMEN DE ESTIMACION



PROGRAMA: 0	CONTRATO No. MC-2317039-LP-2023	CONTRATADOS NO INCLUYE CONVENIO
OBRA: PRIMERA ETAPA DE PISTA DE ARRANCONES EN COMPLEJO GOMEZ MORIN EN CD. CUAUHEMOC CHIHUAHUA	ESTIMACIÓN No. 8C ✓	\$ 12,308,181.76 CON IVA
	PERÍODO EJEC. 03 DE NOVIEMBRE AL 02 DE DICIEMBRE DE 2023	
LOCALIDAD CD. CUAUHEMOC, CHIHUAHUA.	IMPORTE ESTIMADO (CON IVA)	\$ 281,625.06 CON IVA
CONTRATISTA: PAVIMENTOS DE LA LAGUNA, S.A. DE C.V.	ACUMULADO ANTERIOR (CON IVA)	\$ 7,076,894.02 CON IVA
RFC PLA-520109-Q36	IMPORTE ACUMULADO (CON IVA)	\$ 7,358,519.08 CON IVA

TIPO DE OBRA	IMPORTE	OBSERVACIONES
<u>ADICIONAL</u>	\$ 242,780.23	
IMPORTE TOTAL ESTIMACION (SIN IVA)		
	\$ 242,780.23	

--	--	--

DESCUENTOS		
0.2% DIF	\$	485.56
0.1% C.I.C.A.C.	\$	242.78
0.5% DER INSP Y VIG.	\$	0.00
SUMA DESCUENTOS	\$	728.34
RESUMEN		
SUMA ESTA ESTIMACION	\$	242,780.23
AMORT ANTICIPO	\$	72,834.06
SUB-TOTAL	\$	169,946.17
I.V.A.	\$	27,191.38
TOTAL	\$	197,137.55
(CON LETRA)		
(CIENTO NOVENTA Y SIETE MIL CIENTO TREINTA Y SIETE PESOS 55/100 M.N.)		
DESCUENTOS	\$	728.34
SALDO NETO A RECIBIR	\$	196,409.21

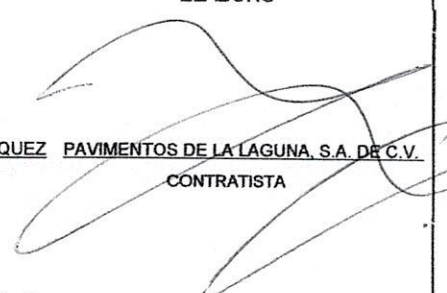
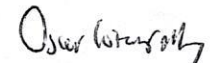
 AUTORIZÓ ING. CLAUDIA ISABEL DE LA VEGA MARQUEZ RESIDENTE D.O.P.	ELABORÓ  PAVIMENTOS DE LA LAGUNA, S.A. DE C.V. CONTRATISTA
Vo. Bo.  ING. OSCAR DANIEL COTA KELLY DIRECTOR DE OBRAS PUBLICAS MUNICIPALES	

CHIHUAHUA, CHIH.,

03 DE DICIEMBRE DE 2023

RECIBIMOS DEL MUNICIPIO DE CUAUHTÉMOC, LA CANTIDAD DE:
(CIENTO NOVENTA Y SEIS MIL CUATROCIENTOS NUEVE PESOS 21/100 M.N.)

\$ 196,409.21

COMO PAGO A LA

ESTIMACIÓN NUM. 8C
0.00

CONTRATO No. MC-2317 POR LA CANTIDAD DE : \$ 12,308,181.76

INCLUYE CONVENIO
POR TRABAJOS EN LA OBRA:

PRIMERA ETAPA DE PISTA DE ARRANCONES EN COMPLEJO GOMEZ MORIN EN CD. CUAUTEMOC CHIHUAHUA

ALCANCE DE LA ESTIMACION \$ 242,780.23

AMORTIZACION DEL ANTICIPO \$ 72,834.06

SUBTOTAL \$ 169,946.17

IVA \$ 27,191.38

TOTAL \$ 197,137.55

RETENCIONES PACTADA EN CONTRATO

D.I.F. DEL 0.2% 485.56

C.I.C.A.C. DEL 0.1% 242.78

DER. INSP. Y VIGILANCIA DEL 0.5% 0.00

SUMA 728.34

RESUMEN FINANCIERO DE LA OBRA

1.- CONTRATO (MONTOS CON IVA)

CONTRATO

IMPORTE CONTRATADO	\$	12,308,181.76
CONVENIO MODIFICATORIO	\$	-
ESTIMACION ACUMULADA ANTERIOR	\$	7,076,894.02
ESTA ESTIMACION	\$	281,625.06
ACUMULADO HASTA ESTA ESTIMACION	\$	7,358,519.08
POR EJERCER	\$	4,949,662.68

2.- AMORTIZACION DEL ANTICIPO (MONTOS CON IVA)

CONTRATO

IMPORTE DE ANTICIPO	\$	3,692,454.53
ACUMULADO ANTERIOR	\$	2,123,068.13
ESTA ESTIMACION	\$	84,487.50
ACUMULADO ACTUAL	\$	2,207,555.63
POR AMORTIZAR	\$	1,484,898.90

3.- RETENCIONES PACTADAS EN CONTRATO

0.2% DIF

0.1% C.I.C.A.C.

0.5% DER INSP Y VIG.

ACUMULADO ANTERIOR	\$	12,201.51	\$	6,100.73	\$	-
ESTA ESTIMACION	\$	485.56	\$	242.78	\$	-
ACUMULADO ACTUAL	\$	12,687.07	\$	6,343.51	\$	-

R E C I B I M O S

PAVIMENTOS DE LA LAGUNA, S.A. DE C.V.

PLA-520109-Q36



OBRA: PRIMERA ETAPA DE PISTA DE ARRANCONES EN COMPLEJO GOMEZ MORIN EN CD.
 LOCALIDAD CUAUHTEMOC, CHIHLUAHUA.

Nº. CONTRATO: MC-2317039-LP-2023

CONTRATISTA: PAVIMENTOS DE LA LAGUNA, S.A. DE C.V.

PERÍODO: 03 DE NOVIEMBRE AL 02 DE DICIEMBRE DE 2023

RESUMEN DE LA ESTIMACIÓN POR PARTIDAS		IMPORTE
No.	DESCRIPCION DE LAS PARTIDAS	

ADICIONAL

1	ÁREA DE PISTA	242,780.23
3	CARRIL DE RETORNO	\$101,698.54
6	CANAL PUENTE	\$32,172.13
		\$108,909.56

SUBTOTAL	242,780.23
I.V.A.	38,844.83
TOTAL	281,625.06

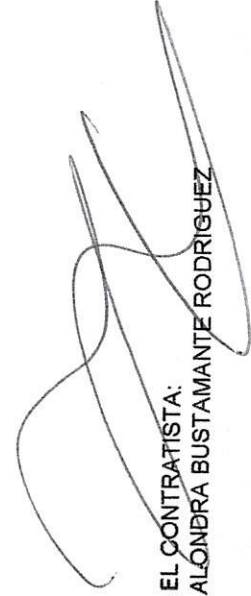
 POR EL CONTRATISTA:
 ING. ALONDRA BUSTAMANTE RODRIGUEZ

 SUPERVISIÓN D.O.P.
 ING. CLAUDIA ISABEL DE LA VEGA MARQUEZ



MUNICIPIO DE CUAUHTÉMOC
DIRECCIÓN DE OBRAS PÚBLICAS

CIORRAHIT PRIMERA ETAPA DE PISTA DE ARRANCONES EN COMPLEJO GOMEZ MORIN EN CD. CUAUTEMOC CHIHUAHUA

AYUNTAMIENTO 2021 - 2024

CD. CUAUTEMOC,
CHIHUAHUA.

CONTRATO: MC-2317039-L.P.

ESTIMACIÓN No. 8C

CONTRATISTA: PAVIMENTOS DE LA LAGUNA, S.A. DE C.V.

PERIODO: 03 DE NOVIEMBRE AL 02 DE DICIEMBRE DE 2023

No.	CONCEPTOS DESCRIPCIÓN	PROYECTO		VOLUMENES		PRECIO UNITARIO	IMPORTE
		UNIDAD	VOLUMEN	ACUM. TOTAL	ACUM. ANTERIOR		

OBRA NORMAL

1	ÁREA DE PISTA						\$242,780.23
1.2	TERRACERIAS						\$101,698.54

1.2.4	Suministro de sub-base hidráulica, espesor de 0.15 m, incluye: solo suministro puesto en obra medido suelto, de acuerdo a las normas vigentes S.C.T., A.S.T.M., Y NMX. (incluye: especificación particular y general).	m3	1682.33	2417.51	1872.16	545.35	\$ 157.46	85,870.81
EXT-04	Poreo sobre capa de pedraplen con material calidad subbase, utilizando motoconformadora, espesor 5 cm. En area completa de pista, retorno, area de exhibición y gradas.	m3	0.00	419.50	0.00	419.50	\$37.73	15,827.73
3	CARRIL DE RETORNO						\$	32,172.13
3.2	TERRACERIAS							\$32,172.13

3.2.4	Suministro de sub-base hidráulica, espesor de 0.15 m, incluye: solo suministro puesto en obra medido suelto, de acuerdo a las normas vigentes S.C.T., A.S.T.M., Y NMX. (incluye: especificación particular y general).	m3	523.78	690.10	517.58	172.520	\$ 157.46	27,164.99
EXT-04	Poreo sobre capa de pedraplen con material calidad subbase, utilizando motoconformadora, espesor 5 cm. En area completa de pista, retorno, area de exhibición y gradas.	m3	0.00	132.71	0.00	132.71	\$37.73	5,007.14

(Signature)
5,007.14

POR EL CONTRATISTA:
ING. ALONDRA BUSTAMANTE RODRIGUEZ

SUPERVISIÓN D.O.P.:
ING. CLAUDIA ISABEL DE LA VEGA MARQUEZ

MUNICIPIO DE CUAUHTÉMOC
DIRECCIÓN DE OBRAS PÚBLICAS

OPERA: PRIMERA ETAPA DE PISTA DE ARRANCONES EN COMPLEJO GOMEZ MORIN EN CD. CUAUTEMOC CHIHUAHUA

LOCALIDAD: CUAUTEMOC,
 CHIHUAHUA.

CD.

CONTRATO: MC-2317039-LF

ESTIMACIÓN No. 8C

CONTRATISTA: PAVIMENTOS DE LA LAGUNA, S.A. DE C.V.

PERIODO: 03 DE NOVIEMBRE AL 02 DE DICIEMBRE DE 2023

No.	CONCEPTOS DESCRIPCIÓN	PROYECTO			VOLUMENES			PRECIO UNITARIO	IMPORTE
		UNIDAD	VOLUMEN	ACUM. TOTAL	ACUM. ANTERIOR	VOL. ESTIMADO			
5.3	CANAL PUENTE							\$108,909.56	
EXT-01	Colado de concreto en zampeado de canal con espesor de 12.7 cm, incluye mano de obra, herramienta, equipo y todo lo necesario para su correcta ejecución (Concreto suministrado por el Municipio)	m2	0.00	176.30	0.00	176.300	\$ 250.48	44,159.62	
EXT-02	Colado de concreto hidraulico en muro de puente sobre canal, incluye mano de obra, herramienta, equipo y todo lo necesario para su correcta ejecución (Concreto suministrado por el Municipio) con las siguientes dimensiones: base mayor 0.70 m, base menor 0.25 m y longitudes de 1.80m 1.60 m, 2.30 y 2.34 m y un fijo de 0.90 x 45 m.	m3	0.00	22.80	0.00	22.800	\$ 2,839.91	64,749.94	
							SUMA	\$ 242,780.23	
							IVA	\$ 38,844.83	
							TOTAL	\$ 281,625.06	



POR EL CONTRATISTA:
 ING. ALONDRA BUSTAMANTE RODRIGUEZ



SUPERVISIÓN D.O.P.:
 ING. CLAUDIA ISABEL DE LA VEGA MARQUEZ

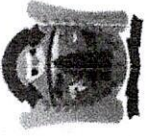

CROQUIS Y FOTOGRAFÍAS DE OBRA

OBRA: PRIMERA ETAPA DE PISTA DE ARRANCONES EN COMPLEJO GOMEZ MORIN EN CD.
CUAUHTEMOC CHIHUAHUA

CONTRATO: MC-2317039-LP-2023 **ESTIMACIÓN:** 8C

CLAVE:	CONCEPTO:	UNIDAD:
EXT-04	Poreo sobre capa de pedraplen con material calidad subbase, utilizando motoconformadora, espesor 5 cm	m ³

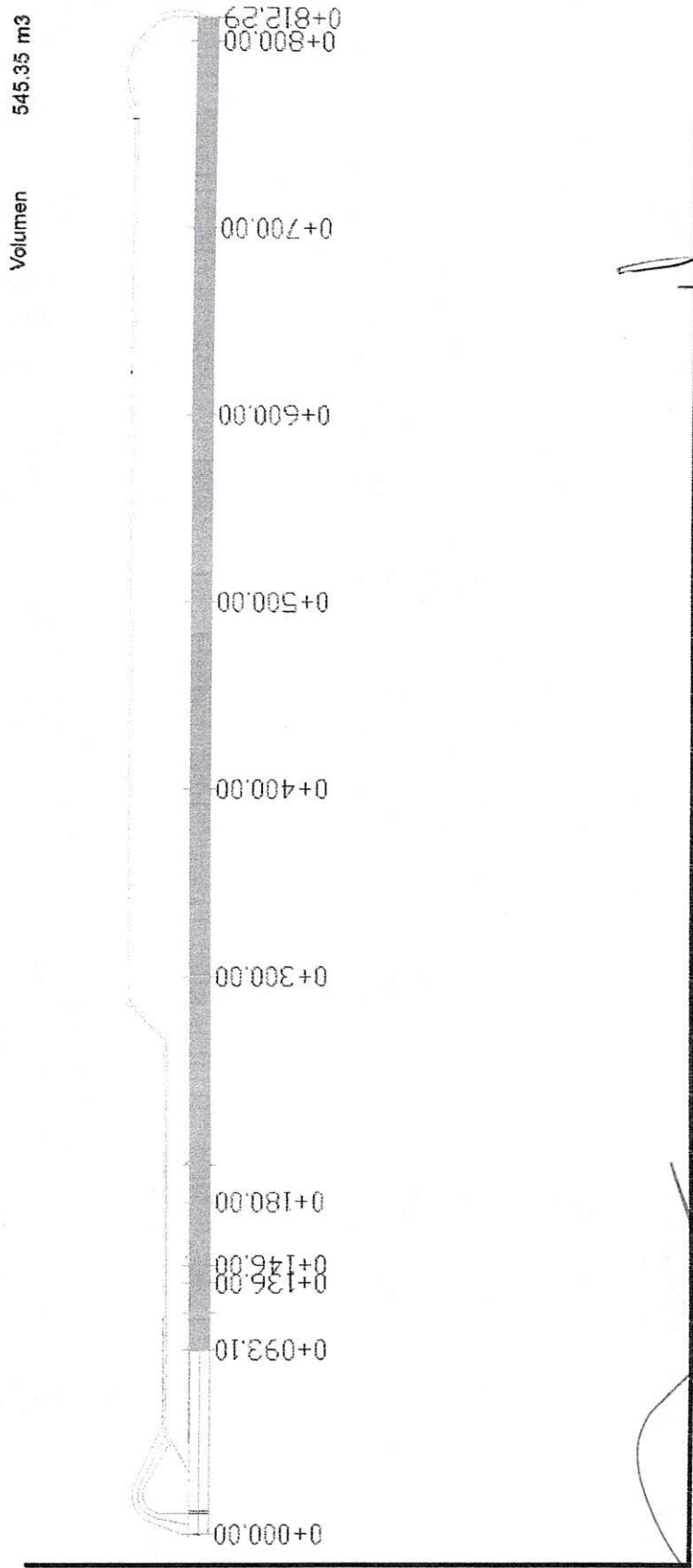

ELABORO:	REVISO:	
		ING. CLAUDIA ISABEL DE LA VEGA MARQUEZ
PAVIMIENTOS DE LA LAGUNA, S.A. DE C.V.		

CROQUIS Y FOTOGRAFÍAS DE OBRA

OBRA: PRIMERA ETAPA DE PISTA DE ARRANCONES EN COMPLEJO GOMEZ MORIN EN CD. CUAUTEMOC CHIHUAHUA

CONTRATO: MC-2317039-LP-2023 **ESTIMACIÓN:** 8C

CLAVE:	CONCEPTO:	UNIDAD
EXT-04	Poreo sobre capa de pedraplen con material calidad subbase, utilizando motoconformadora, espesor 5 cm	m3
CROQUIS DE OBRA :		
Volumen	172.64 m3	

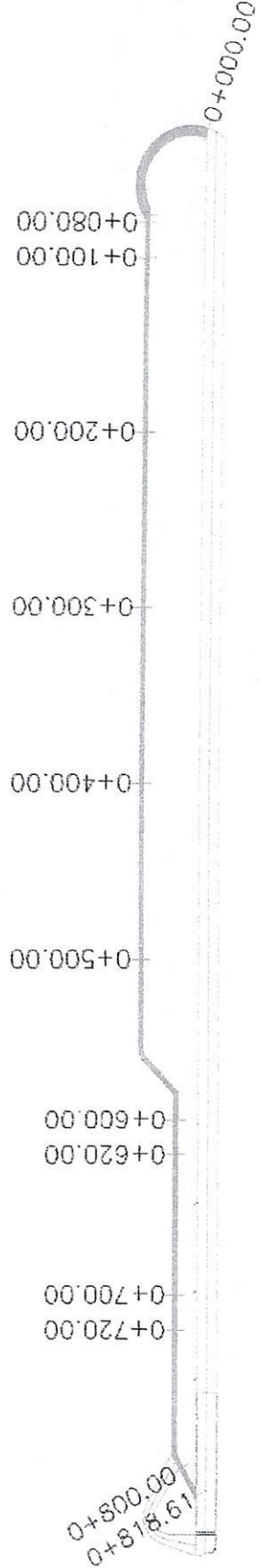

ELABORO:	REVISO:
 PAVIMENTOS DE LA LAGUNA, S.A. DE C.V.	ING. CLAUDIA ISABEL DE LA VEGA MARQUEZ

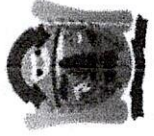

CROQUIS Y FOTOGRAFÍAS DE OBRA

OBRA:

PRIMERA ETAPA DE PISTA DE ARRANCONES EN COMPLEJO GOMEZ MORIN EN CD. CUAUTEMOC CHIHUAHUA

CONTRATO: MC-2317039-LP-2023

ESTIMACIÓN: 8C

CLAVE:	CONCEPTO:	UNIDAD
EXT-01	Colado de concreto en zampeado de canal con espesor de 12.7 cm, incluye mano de obra, herramienta, equipo y todo lo necesario para su correcta ejecucion (Concreto suministrado por el Municipio)	kg

CROQUIS DE OBRA :

Volumen 176.30 m2

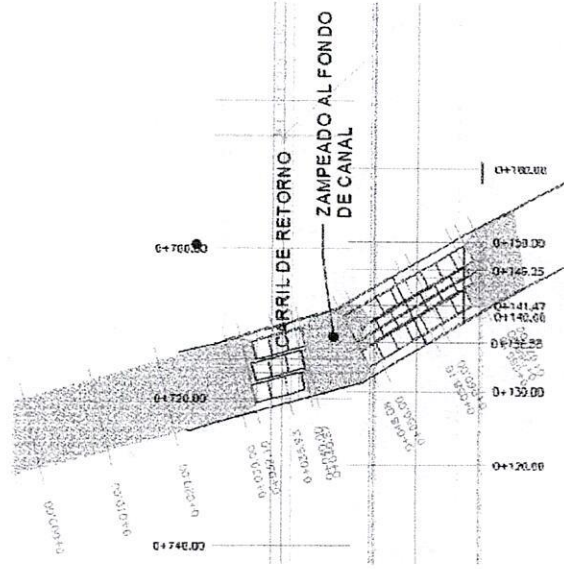

ELABORO:

REVISO:

PAVIMENTOS DE LA LAGUNA, S.A. DE C.V.

ING. CLAUDIA ISABEL DE LA VEGA MARQUEZ



MUNICIPIO DE CUAUHTÉMOC

DIRECCIÓN DE OBRAS PÚBLICAS



GENERADOR DE VOLUMEN DE OBRA PARA ESTIMACIÓN

OBRA: PRIMERA ETAPA DE PISTA DE ARRANCONES EN COMPLEJO GOMEZ MORIN EN CD. CUAUATEMOC CHIHUAHUA
NO. DE ESTIMACION 8C
PERIODO: 03 DE NOVIEMBRE AL 02 DE DICIEMBRE DE 2023
FECHA: 03 DE DICIEMBRE DE 2023

CONTRATISTA: PAVIMENTOS DE LA LAGUNA, S.A. DE C.V.

CLAVE	CONCEPTO	UNIDAD	CANAL PUENTE						
			De km	A km	long	ancho	AREA	ESPESOR	VOLUMEN
EXT-02	Colado de concreto hidraulico en muro de puente sobre canal, incluye mano de obra, herramienta, equipo y todo lo necesario para su correcta ejecucion (Concreto suministrado por el Municipio) con las siguientes dimensiones: base mayor 0.70 m, base menor 0.25 m y longitudes de 1.80m 1.60 m, 2.30 y 2.34 m y un fijo de 0.90 x 45 m.	m3	Zapata muro 1 pista		14	0.90	0.45		5.70
			Zapata muro 2 pista		14	0.90	0.45		5.70
			Zapata muro 1 retorno		14	0.90	0.45		5.70
			Zapata muro 2 retorno		14	0.90	0.45		5.70
							subtotal	22.80	

POR EL CONTRATISTA:

 ING. ALONDRA BUSTAMANTE RODRIGUEZ

SUPERVISIÓN D.O.P.
 ING. CLAUDIA ISABEL DE LA VEGA MARQUEZ

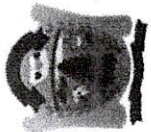

CROQUIS Y FOTOGRAFÍAS DE OBRA

OBRA:

PRIMERA ETAPA DE PISTA DE ARRANCONES EN COMPLEJO GOMEZ MORIN EN CD. CUAUTEMOC CHIHUAHUA

CONTRATO: MC-2317039-LP-2023

ESTIMACIÓN: 8C

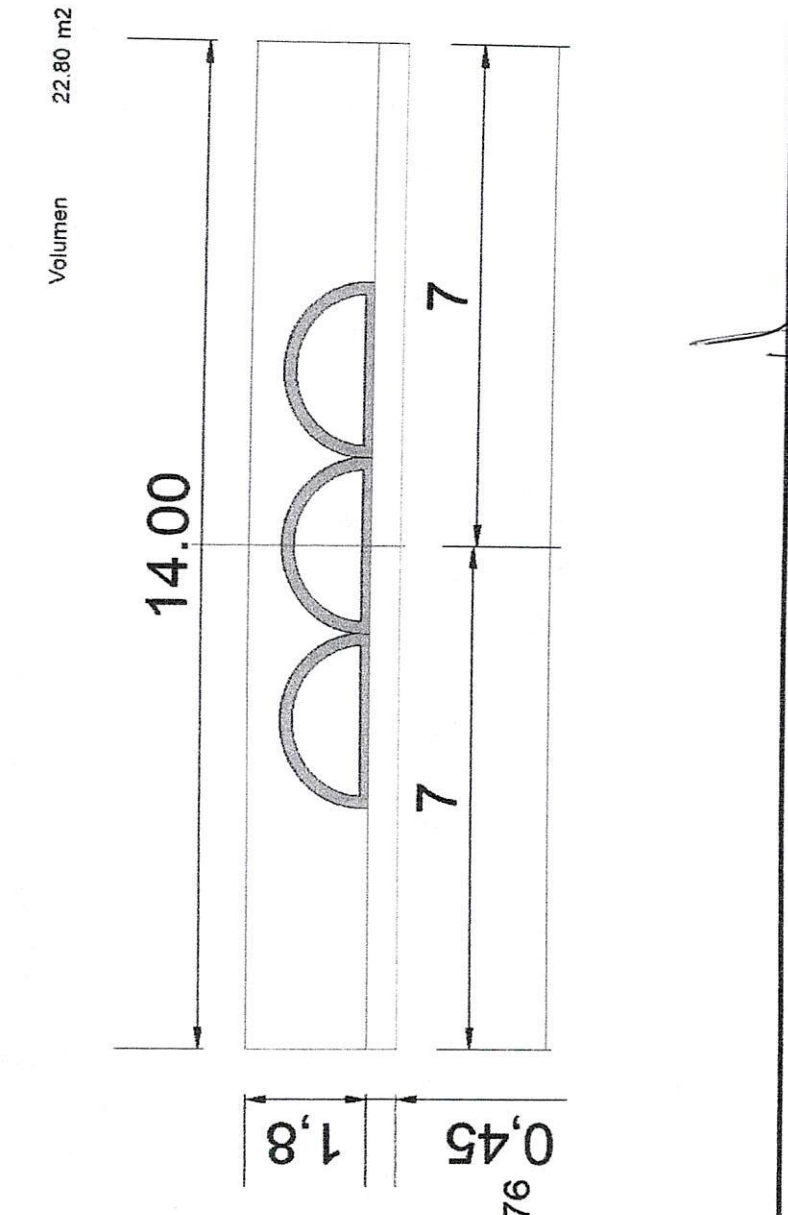
CLAVE:	CONCEPTO:	UNIDAD
EXT-02	Colado de concreto hidráulico en muro de puente sobre canal, incluye mano de obra, herramienta, equipo y todo lo necesario para su correcta ejecución (Concreto suministrado por el Municipio) con las siguientes dimensiones: base mayor 0.70 m, base menor 0.25 m y longitudes de 1.80m 1.60 m, 2.30 y 2.34 m y un fijo de 0.90 x 45 m.	kg
CROQUIS DE OBRA :		
		
Volumen		22.80 m2

ELABORÓ:

[Handwritten signature]

REVISÓ:

[Handwritten signature]

PAVIMENTOS DE LA LAGUNA, S.A. DE C.V.

ING. CLAUDIA ISABEL DE LA VEGA MARQUEZ

CROQUIS Y FOTOGRAFÍAS DE OBRA

OBRA:

PRIMERA ETAPA DE PISTA DE ARRANCONES EN COMPLEJO GOMEZ MORIN EN CD. CUAUHEMOC CHIHUAHUA

CONTRATO: MC-2317039-LP-2023

ESTIMACIÓN: 8C

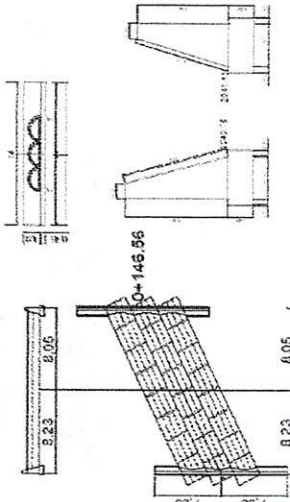
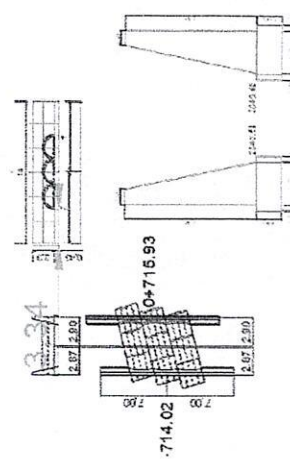
CLAVE:	CONCEPTO:	UNIDAD
EXT-02	Colado de concreto hidráulico en muro de puente sobre canal, incluye mano de obra, herramienta, equipo y todo lo necesario para su correcta ejecución (Concreto suministrado por el Municipio)	kg
<p>CROQUIS DE OBRA :</p> <div style="display: flex; justify-content: space-around; align-items: center;">   </div>		
	Volumen	22.80 m2

ELABORO:

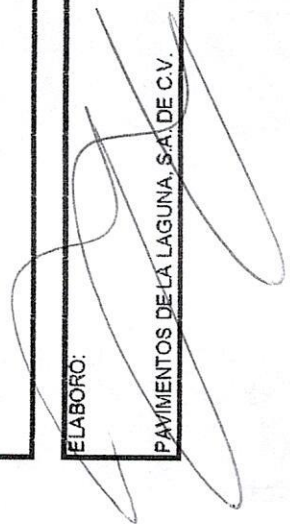

REVISÓ:

PAVIMENTOS DE LA LAGUNA, S.A. DE C.V.

ING. CLAUDIA ISABEL DE LA VEGA MARQUEZ

FOTOGRAFÍAS

OBRA: PRIMERA ETAPA DE PISTA DE ARRANCONES EN COMPLEJO GOMEZ MORIN EN CD. CUAUTEMOC
CHIHUAHUA

CONTRATO: MC-2317039-LP-2023

ESTIMACIÓN: 8C

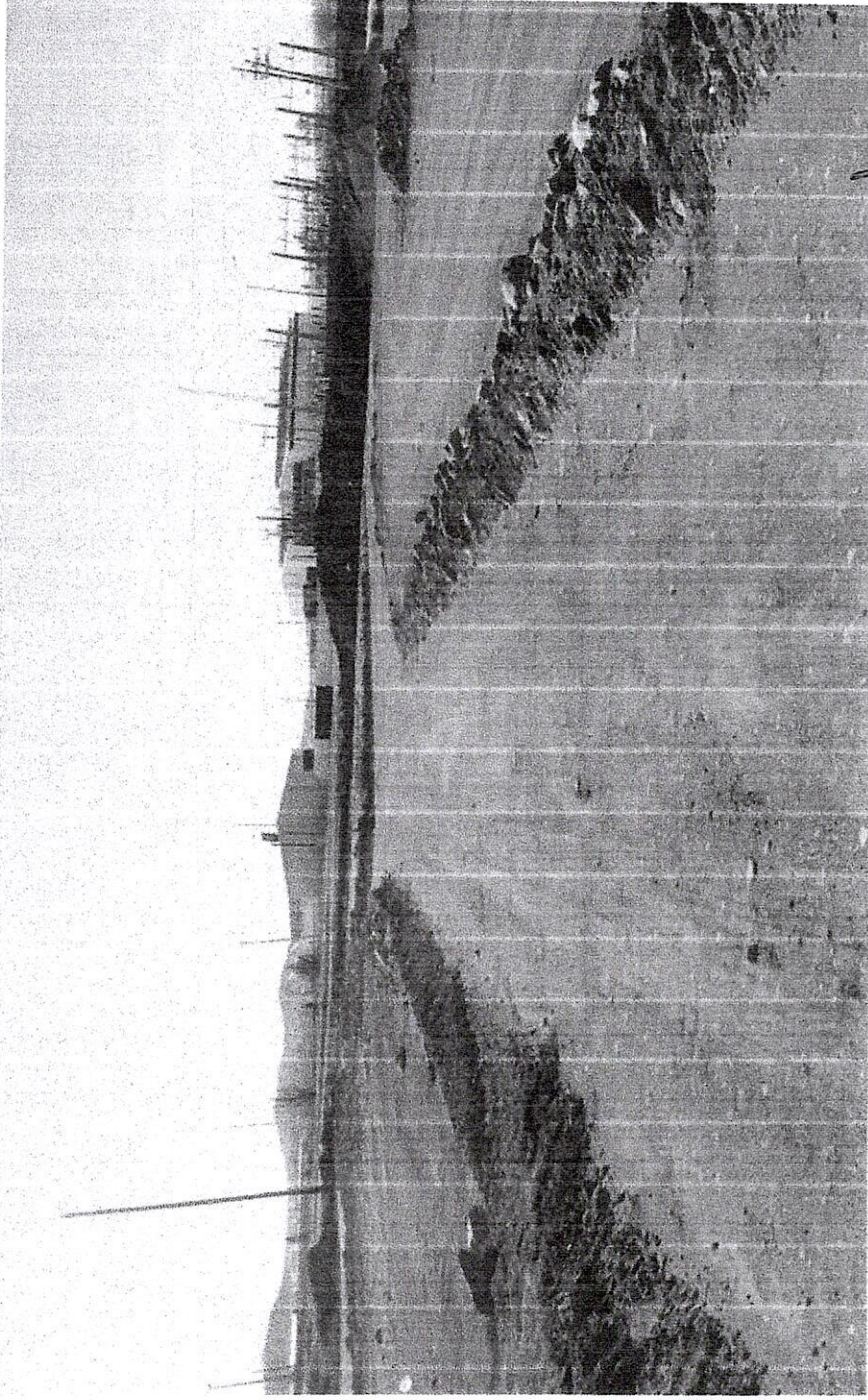

ELABORÓ:

PAVIMENTOS DE LA LAGUNA, S.A. DE C.V.

REVISÓ:

ING. CLAUDIA ISABEL DE LA VEGA MARQUEZ

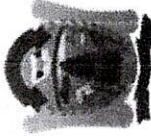

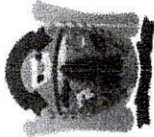

FOTOGRAFÍAS

OBRA: PRIMERA ETAPA DE PISTA DE ARRANCONES EN COMPLEJO GOMEZ MORIN EN CD. CUAUTEMOC
CHIHUAHUA

CONTRATO: MC-2317039-LP-2023

ESTIMACIÓN: 8C



ELABORO:

REVISO:

PAVIMENTOS DE LA LAGUNA S.A. DE C.V.

ING. CLAUDIA ISABEL DE LA VEGA MARQUEZ

FOTOGRAFÍAS

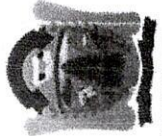

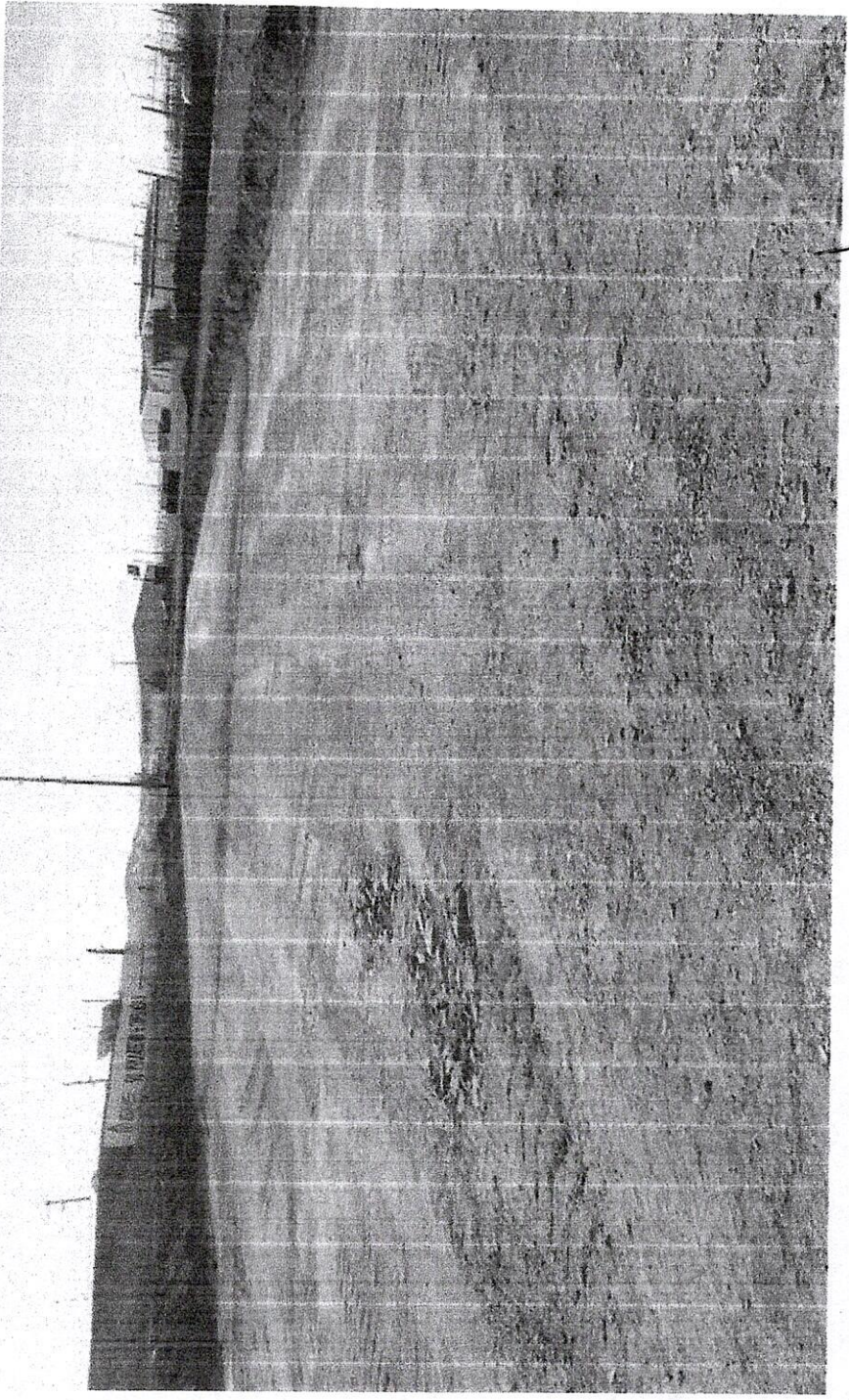
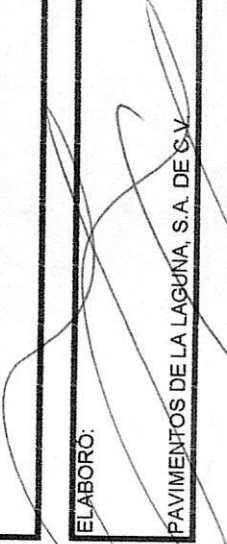
OBRA: PRIMERA ETAPA DE PISTA DE ARRANCONES EN COMPLEJO GOMEZ MORIN EN CD. CUAUTEMOC CHIHUAHUA	CONTRATO: MC-2317039-LP-2023	ESTIMACIÓN: 8C
		
ELABORO: 	REVISO:	ING. CLAUDIA ISABEL DE LA VEGA MARQUEZ

FOTOGRAFÍAS

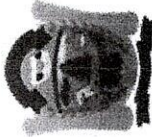

OBRA:

PRIMERA ETAPA DE PISTA DE ARRANCONES EN COMPLEJO GOMEZ MORIN EN CD. CUAUTEMOC
CHIHUAHUA

CONTRATO:

MC-2317039-LP-2023

ESTIMACIÓN: 8C

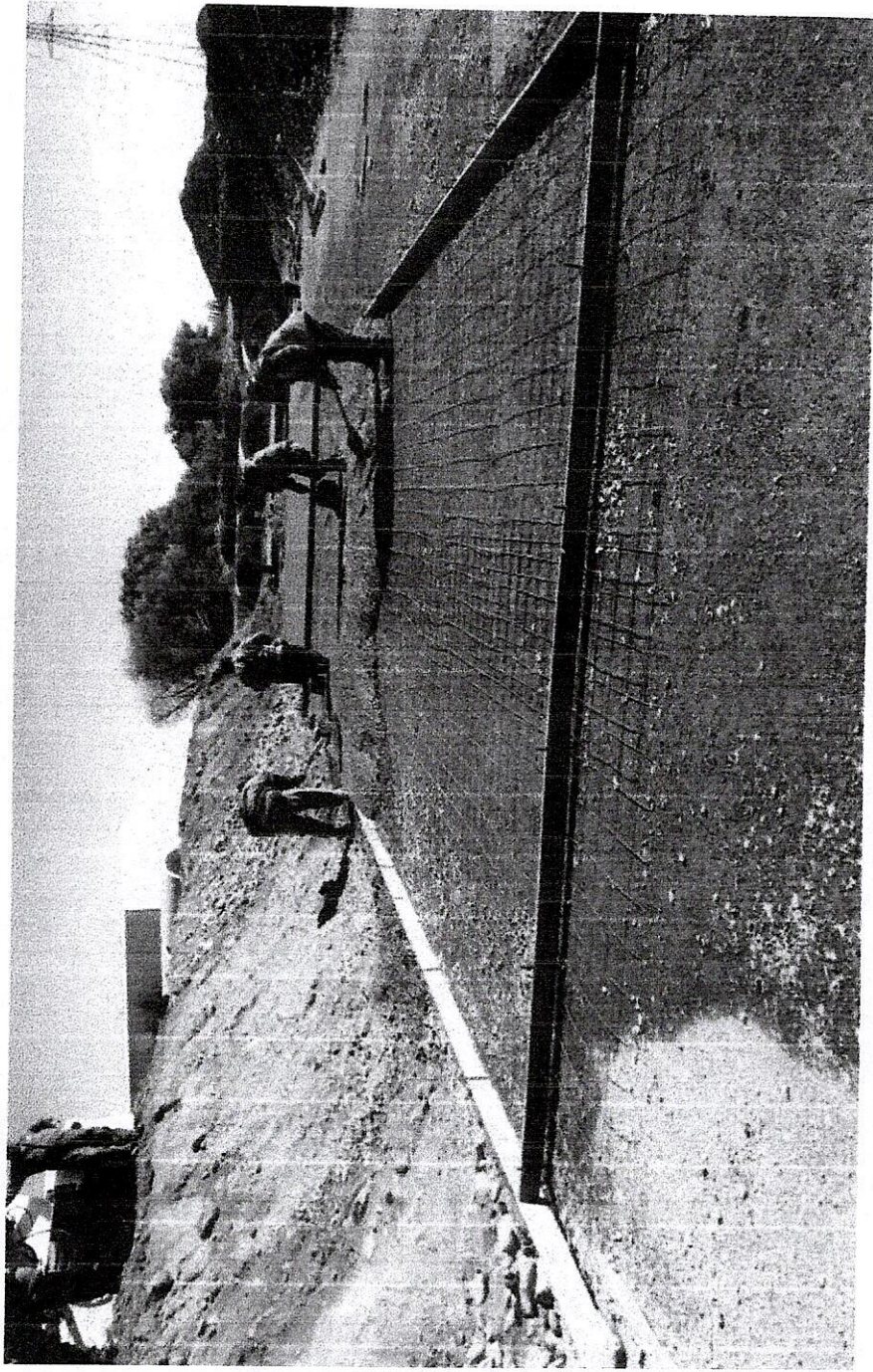

ELABORÓ:



PAVIMENTOS DE LA LAGUNA, SA. DE C.V.

REVISÓ:

ING. CLAUDIA ISABEL DE LA VEGA MARQUEZ

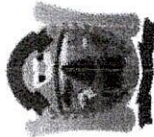

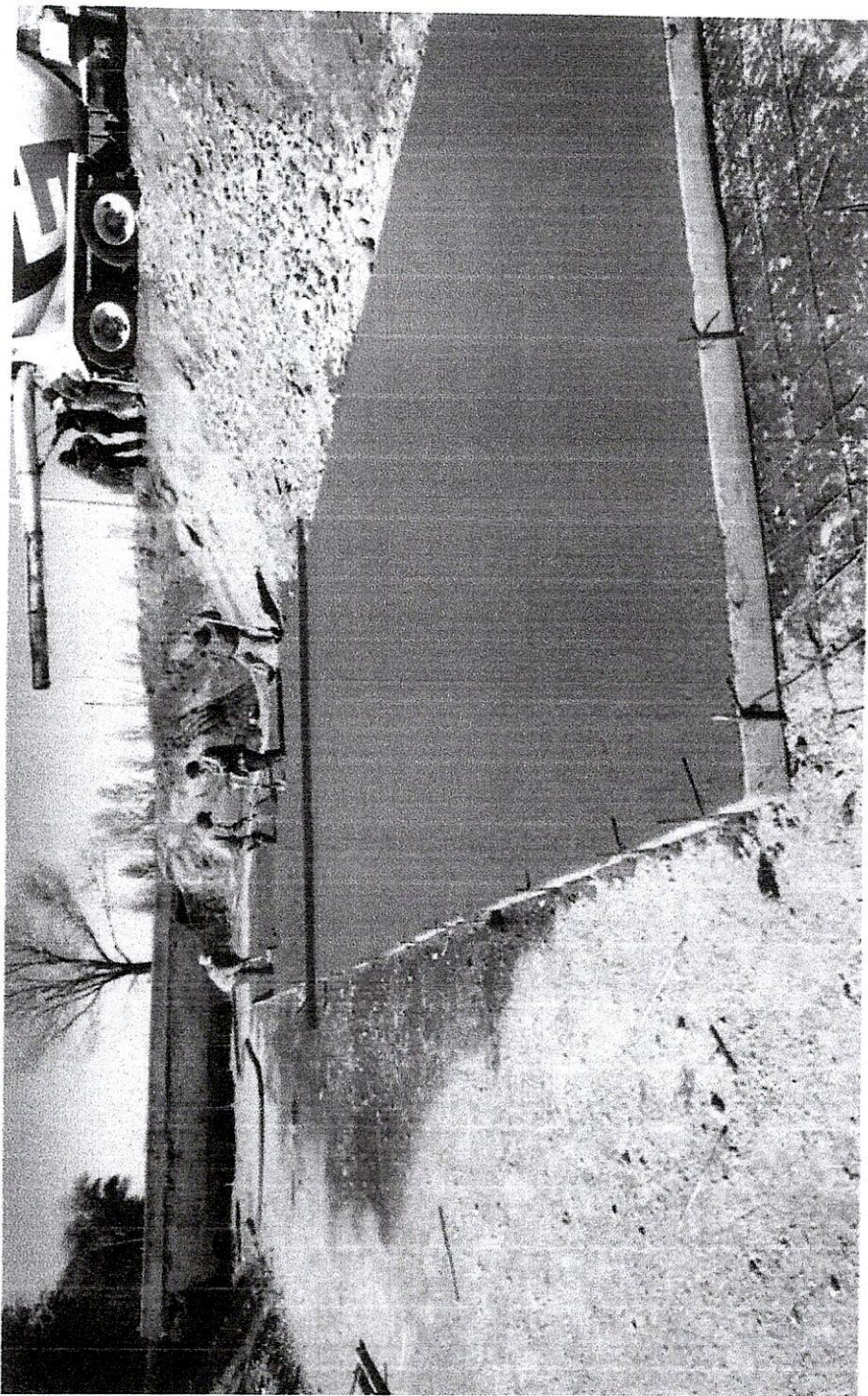
FOTOGRAFÍAS

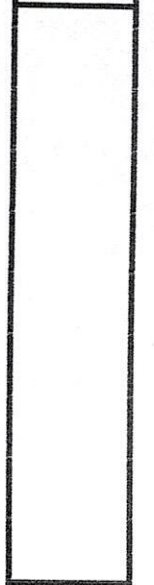

OBRA: PRIMERA ETAPA DE PISTA DE ARRANCONES EN COMPLEJO GOMEZ MORIN EN CD. CUAUTEMOC CHIHUAHUA	CONTRATO: MC-2317039-LP-2023	ESTIMACIÓN: 8C
		
ELABORÓ: 	REVISÓ: 	PAVIMENTOS DE LA LAGUNA, S.A. DE C.V. ING. CLAUDIA ISABEL DE LA VEGA MARQUEZ

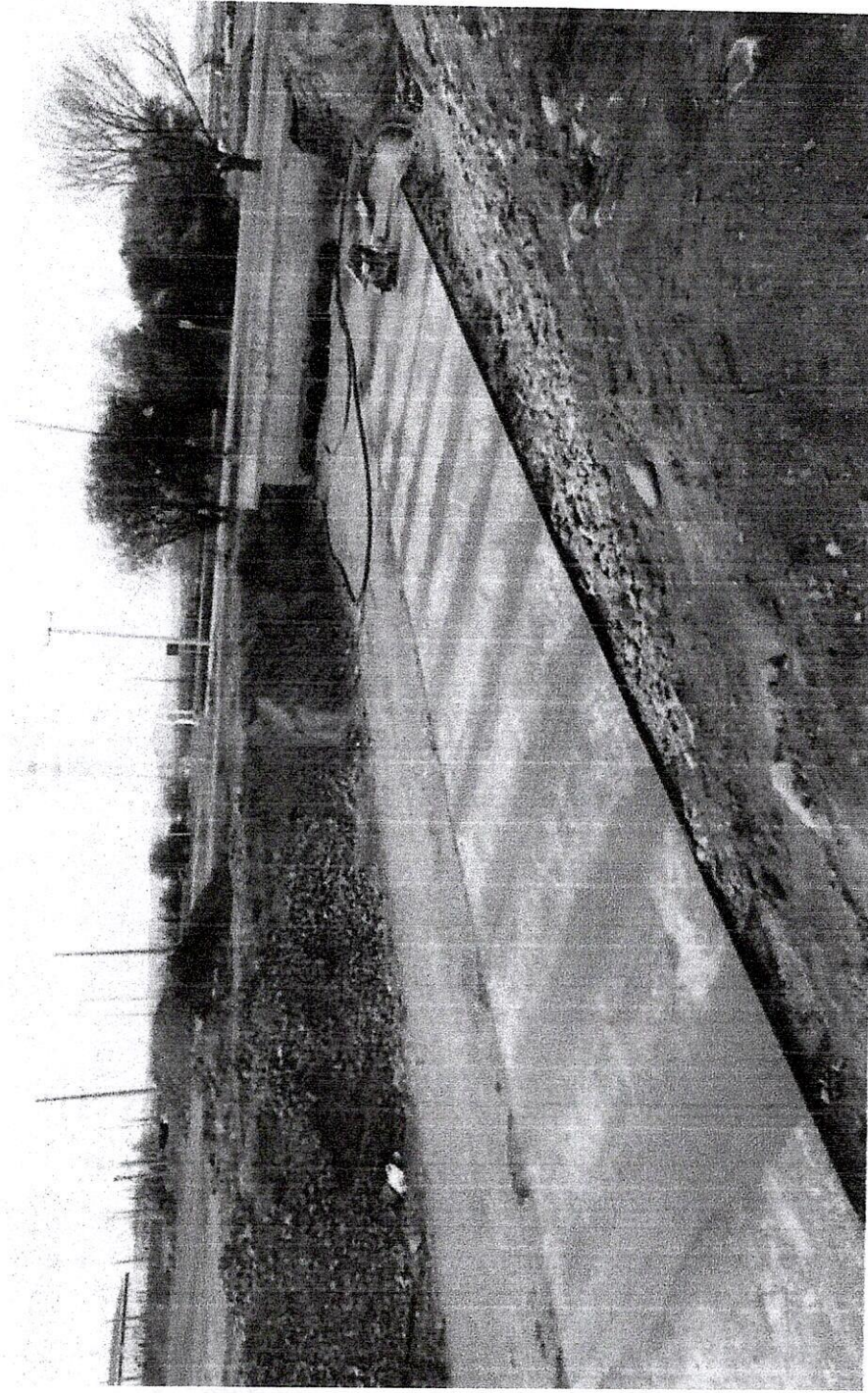
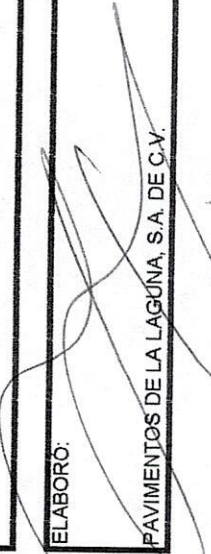

FOTOGRAFÍAS

OBRA: PRIMERA ETAPA DE PISTA DE ARRANCONES EN COMPLEJO GOMEZ MORIN EN CD. CUAUTEMOC CHIHUAHUA	CONTRATO: MC-2317039-LP-2023	ESTIMACIÓN: 8C
		
ELABORÓ: 	REVISÓ: 	ING. CLAUDIA ISABEL DE LA VEGA MARQUEZ
PAVIMENTOS DE LA LAGUNA, S.A. DE C.V.		

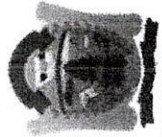

FOTOGRAFÍAS

OBRA:

PRIMERA ETAPA DE PISTA DE ARRANCONES EN COMPLEJO GOMEZ MORIN EN CD. CUAUTEMOC
CHIHUAHUA

CONTRATO:

MC-2317039-LP-2023

ESTIMACIÓN: 8C

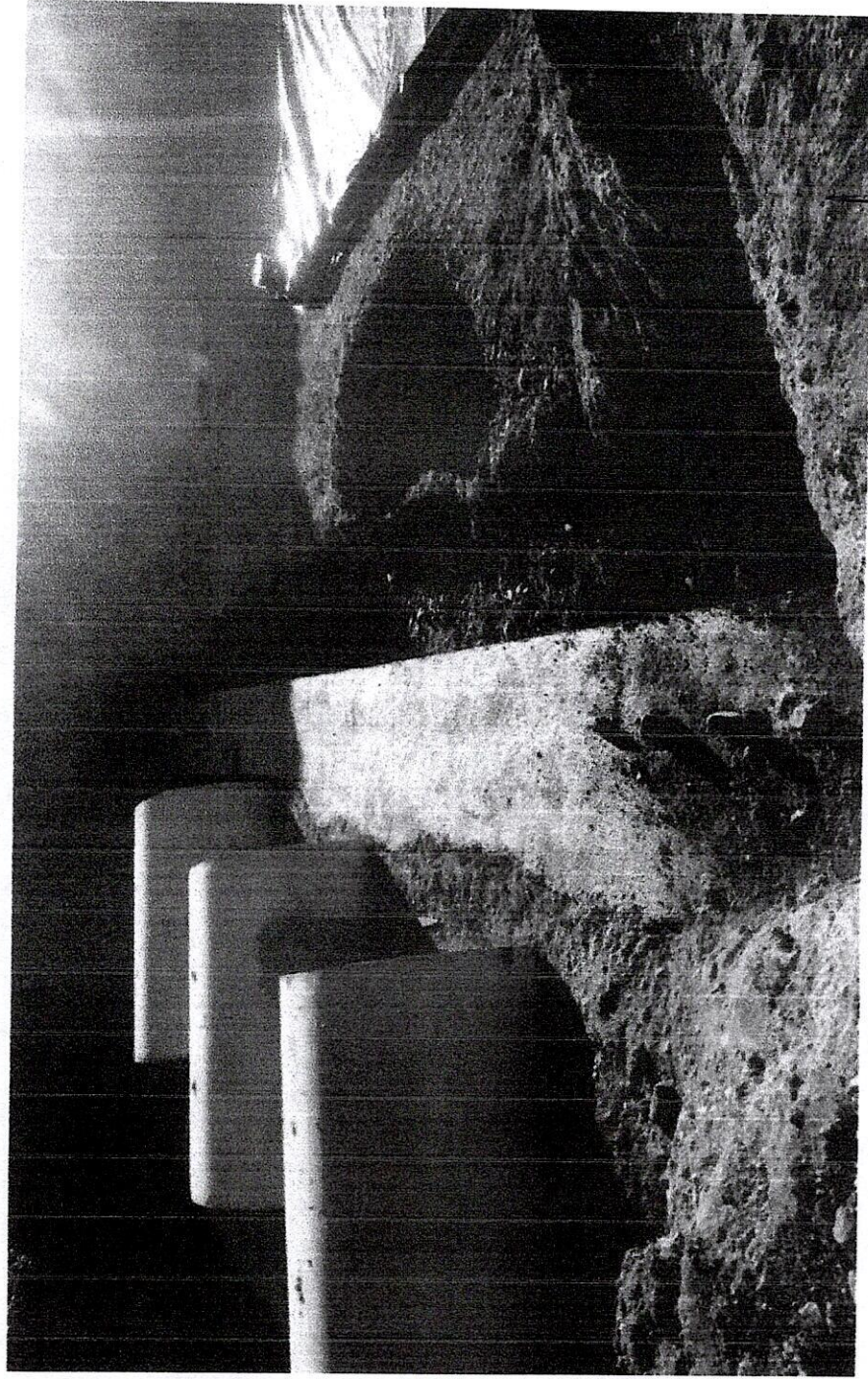

ELABORÓ:

PAVIMENTOS DE LA LAGUNA, S.A. DE C.V.

REVISÓ:

ING. CLAUDIA ISABEL DE LA VEGA MARQUEZ

FOTOGRAFÍAS

PRIMERA ETAPA DE PISTA DE ARRANCONES EN COMPLEJO GOMEZ MORIN EN CD. CUAUTEMOC
 CHIHUAHUA

CONTRATO: MC-2317039-LP-2023
 ESTIMACIÓN: 8C

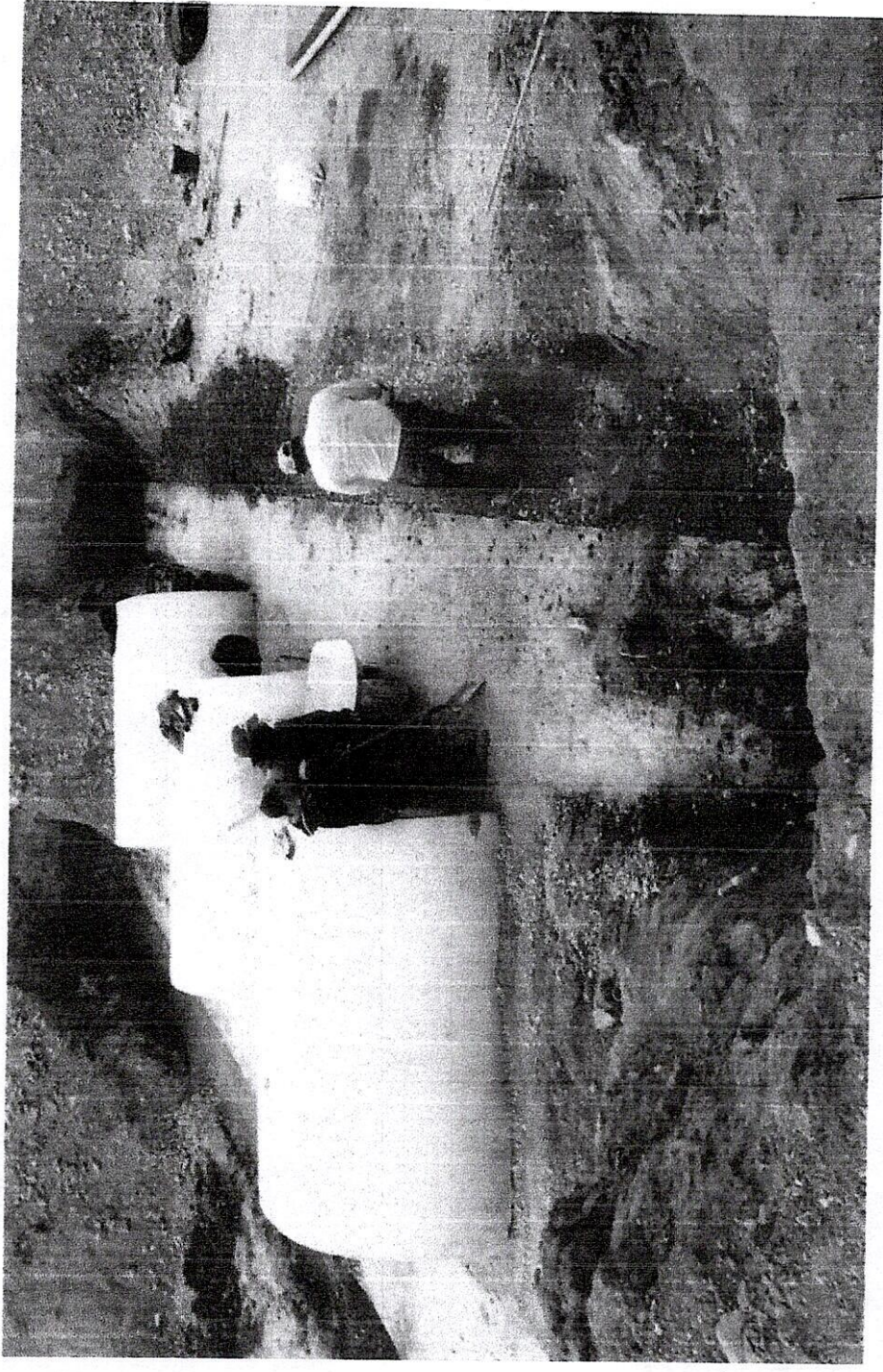

ELABORÓ:

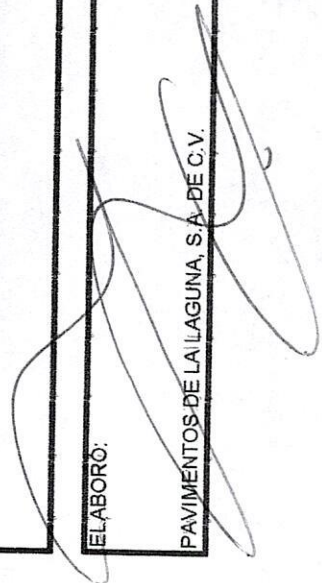

PAVIMENTOS DE LA LAGUNA, S.A. DE C.V.

REVISÓ:



ING. CLAUDIA ISABEL DE LA VEGA MARQUEZ

FOTOGRAFÍAS

Cuauhtémoc, Chih. 5 de diciembre de 2023

Dirección de Obras Públicas
Departamento de Proyectos
Costos y Presupuestos
No. de Oficio DOP-DP-OC- 285/23

ING. ALONDRÁ BUSTAMANTE RODRIGUEZ
RESIDENTE DE OBRA

Asunto: Autorización de Precios Extraordinarios

Con relación a su escrito s/n de fecha 01 de Diciembre del 2023, relativo a la obra consistente en la, "PRIMERA ETAPA DE PISTA DE ARRANCONES EN COMPLEJO GÓMEZ MORÍN EN CD. CUAUHTÉMOC, CHIH.", según contrato de obra No. MC-2317039-LP-2023.

Nos permitimos informarles que después de haberse efectuado la revisión técnica correspondiente a los precios unitarios solicitados fuera de catálogo, se anexa al presente relación de los mismos debidamente aprobados.

CLAVE	DESCRIPCIÓN	UNIDAD	VOLUMEN	P.U.	IMPORTE
EXT-01	Colado de concreto en zampeado de canal con espesor de 12.7 cm, incluye mano de obra, herramienta, equipo y todo lo necesario para su correcta ejecución (Concreto suministrado por municipio).	m3	72.00	\$ 250.48	\$ 18,034.56
EXT-02	Colado de concreto hidráulico en muro de puente sobre canal, incluye: cimbra, herramienta, mano de obra, equipo y todo lo necesario para su correcta ejecución. (el concreto es suministrado por municipio)	m3	45.00	\$ 2,839.91	\$ 127,795.95
EXT-03	Relleno para protección de obra de puente, compactado al 90% de su PVSM. Incluye: materiales, mano de obra, equipo y todo lo necesario para su correcta ejecución.	m3	45.00	\$ 603.71	\$ 27,166.95
EXT-04	Poreo sobre capa de pedraplen con material calidad sub base, con espesor de 5 cm	m3	703.70	\$ 37.73	\$ 26,550.60

ATENTAMENTE
"SUFRAGIO EFECTIVO, NO REELECCIÓN"

REVISÓ

ARQ. RICARDO MARTÍNEZ ROJAS
JEFE DEL DEPARTAMENTO DE PROYECTOS

AUTORIZO

ING. OSCAR DANIEL COTA KELLY
DIRECTOR DE OBRAS PÚBLICAS DEL MUNICIPIO

c.c.p. Construcción
agto